

A SLICE ODYSSEY 1898-2018

19-20-21 OTTOBRE 2018

MUSEO NAZIONALE
SCIENZA E TECNOLOGIA
LEONARDO DA VINCI

MILANO

Berkel



3 | A SLICE
ODISSEY

4 | BERKEL
STORY

11 | LE OPERE
THE ARTWORKS

12 | SEZESSION
1898 - 1918

16 | METROPOLIS
1918 - 1938

20 | DAS REICH
1938 - 1958

24 | REVOLUTION
1958 - 1978

28 | THE WALLS
1978 - 1998

32 | DIGITAL
1998 - 2018

39 | TITOLI DI CODA
CLOSING CREDITS

A SLICE ODISSEY

ITA - Secondi, minuti, ore, giorni, settimane, mesi, anni, lustri, decenni, ventenni. Finisce un secolo e inizia un millennio. Il tempo passa, la moda cambia, la ruota gira. Come la bicicletta, come una giostra, come il volano di Leonardo da Vinci. Progetti che scatenano rivoluzioni e oggetti che raccontano storie. La storia di un uomo e la storia di un marchio.

Scorre inesorabile e democratico, il tempo. Fermarsi nel presente, guardare al passato per progettare il futuro è per l'essere umano l'unico metodo per affrontare il trascorrere della propria esistenza con l'illusione di limitare i margini di casualità degli eventi. Vola, il tempo. Vola lasciando segni indelebili ed eredità pesanti.

Il tempo non si può fermare né piegare al nostro volere. Trasportarsi in un'epoca passata o scoprire cosa ci riserva il futuro a oggi è impossibile, oltre che inutile. Tutto ciò che possiamo fare è soffermarci su dove eravamo in quel preciso istante o su cosa saremmo potuti diventare se fossimo nati in un altro angolo del mondo o vissuti in un altro periodo storico.

Perché affrontare questo viaggio, dunque? Perché sfogliare questo album fotografico di una famiglia che non è la nostra ma è di tutti? Perché abbandonarsi alle suggestioni di una storia che ha un inizio - nel caso di Berkel, il 1898 - e una fine nel presente, e che non prevede un futuro ancora da scrivere? Perché non limitarsi a celebrare l'ora e adesso?

La risposta è semplice: perché esistono le cose belle. Le cose eterne. Quelle che sono state, sono e saranno sempre. Come l'osso lanciato in aria che si trasforma in navicella in "2001: Odissea nello spazio". James Dean in "Gioventù bruciata" e Marlon Brando in "Fronte del porto". La Cavalcata delle Valchirie e Jimi Hendrix. L'urlo di Munch e quello di Muhammed Ali.

Quando sul finire dell'800 Wilhelmus Van Berkel ha abbozzato i primi disegni di quella che sarebbe diventata l'affettatrice per eccellenza, forse voleva solo portare i principi della meccanica in macelleria. In realtà ha compiuto una vera e propria rivoluzione. Una rivoluzione che non si è mai fermata. Che ci ha portato qui, ora, a festeggiare il genio che trasforma l'utile in bello e ci fa viaggiare.

ENG - Seconds, minutes, hours, days, weeks, months, years, lustra, decades, twenty years at a time. A century ends and a new millennium begins. Time goes by, trends change, wheels turn. Like a bicycle, a carousel or Leonardo da Vinci's flywheel. Ideas trigger revolutions and objects tell stories. The story of a man and the story of a brand.

Time flows, democratic and unrelenting. There's only one way for humans to face the passage of time and create the illusion that the randomness of events can actually be limited: to stop in the present, look at the past and design the future. Time flies, it flies, leaving behind everlasting marks and heavy legacies.

Time cannot be stopped or bent to our will. The very idea of traveling back to a bygone era, or discovering what the future holds for us, is not only impossible: it is useless. All we can do is dwell on where we were at a particular time, or what we could have become if only we were born in another corner of the world or lived in another era.

Why should we take this journey, then? Why should we browse this family album when it's not our family but everybody's? Why should we let ourselves go and follow a story with a beginning - when it comes to Berkel, it's 1898 - and an end in the present, but a future yet to be written? Why can't we just celebrate the *here and now*?

The answer is easy: because there's beautiful things out there. Things that become eternal. Things that have been, are and will always be. Like the bone floating in the air and turning into a spaceship in "2001: A Space Odyssey". James Dean in "Rebel Without A Cause" and Marlon Brando in "On The Waterfront". The Ride of the Valkyries and Jimi Hendrix. The Scream by Munch and the scream by Muhammed Ali.

When at the end of the 19th century Wilhelmus Van Berkel sketched the first drawings of what would become the slicer *par excellence*, chances are he only wanted to bring the principles of mechanics into a butcher shop. However, he triggered a revolution. One that never stopped. A revolution that brought us right here, right now, celebrating the genius that turns something useful into something beautiful and takes us for a journey.

BERKEL STORY



ITA - Non possiamo sapere cosa fece scaturire la scintilla dell'innovazione. Forse il moto perpetuo della ruota di un mulino. Oppure il movimento circolare della ruota a pale dei bastimenti che approdavano nel porto della sua città. Come un apprendista nella bottega di Leonardo da Vinci, Wilhelmus Van Berkel immaginò la combinazione di movimenti che potevano creare una lama circolare e un piatto e dopo svariati esperimenti battezzò col suo stesso nome quel gioiello di meccanica che ancora oggi è sinonimo di eccellenza in tutto il mondo.

Lo immaginiamo nella fredda anticamera di una macelleria di Rotterdam appuntare a matita, su carta oleata, gli schizzi di quella che sarebbe diventata la rivoluzione del suo settore. Uomo d'altri tempi, Wilhelmus. Sapeva fare tutto: oltre a conoscere ogni taglio di vacche e porci la sua vera passione era la meccanica.

Assunto come garzone *tuttofare* in una macelleria, lavora sodo e apprende in fretta. Cresce di età e di ambizioni, coltiva la passione per tutto ciò che riguarda lo studio e la progettazione meccanica. È forse osservando la serialità ripetitiva delle macchine da stampa il motivo per cui decide di modificarne una per trasformare la propria ambizione in rivoluzione.

Sì, perché i rudimenti del mestiere prima e i segreti degli affari poi sono raccolti in una figura di manager moderno che ha del rivoluzionario per l'epoca. La capacità di immaginare l'utilità di caratteristiche particolari di alcune macchine e attrezzi, di allontanarli dal loro contesto per reinventarli in una nuova ragione d'essere è l'aspetto decisivo della creatività di Wilhelmus Van Berkel. Quante volte sarà passato davanti a quella tipografia, quante volte avrà osservato incuriosito la dinamica dei movimenti umani che avviano il procedimento meccanico con il quale si crea una serialità?

Poi il coraggio delle proprie idee, la sfacciataggine nel convincere un tipografo in crisi a credere in un'impresa che in breve tempo avrebbe creato Impresa. Nottate di lavoro, modifiche ed elaborazioni fino ad arrivare al risultato mai insperato, fino a vedere davanti ai propri occhi il frutto della propria ostinazione. Nasce un nuovo oggetto, nasce un nuovo lavoro, nasce una nuova industria e nasce un nuovo modo di intendere il cibo.

Tutto da quel momento iniziò a muoversi velocemente. Le affettatrici risposero ad una reale necessità: dopo un anno la tipografia divenne la fabbrica Berkel e le prime cento macchine penetrarono nel mercato nazionale olandese riscuotendo un successo eccezionale anche grazie alla geniale formula di pagamento a rate che permetteva all'acquirente di ammortizzare l'investimento in denaro. Nel secondo anno di attività della fabbrica le affettatrici costruite e vendute sestuplicarono, diffondendosi oltre confine grazie alla presenza del marchio dai grandi fiere ed esposizioni europee.

Per soddisfare le richieste che arrivano da ogni angolo del pianeta Wilhelmus fa della sua azienda una multinazionale. Apre stabilimenti in Danimarca, Svezia, Belgio e Svizzera, poi negli Stati Uniti, in Argentina, Italia, Canada, Spagna e Portogallo. Non è facile calcolare il numero di macchine che quotidianamente escono dagli impianti di tutto il mondo.

In Italia la Berkel ha una storia che comincia nel 1924 a Milano. In pochi anni l'azienda assume 1780 operai, 350 impiegati, 920 rappresentanti distribuiti in 4 stabilimenti, 115 negozi di esposizione e 205 depositi. Un successo senza precedenti e senza concorrenza. Solo un disastro di portata globale poteva interrompere la diffusione delle "affettatrici per eccellenza": durante la seconda guerra mondiale i danni sono notevoli ma il marchio sopravvive tra le macerie e il nome risorge insieme al miracolo italiano.

Wilhelmus Van Berkel si spegne a Montreux nel 1952 lasciando in eredità un numero sterminato di brevetti e intuizioni, appunti e soluzioni che alimentano ancora oggi il successo del prodotto.

All'alba del nuovo millennio lo spirito della Berkel rivive in Italia, dove un nuovo corso manageriale e una nuova proprietà rilanciano l'epopea dell'affettatrice manuale più conosciuta e diffusa al mondo.

Non una semplice affettatrice ma un vero e proprio oggetto di culto in grado di definire ed elevare lo spazio che l'accoglie con il suo design senza tempo ed il suo colore rosso.

Un concetto di bellezza ed eleganza. Un modo di intendere e rispettare il cibo e il senso stesso del convivio nella sua forma più alta e più pura.

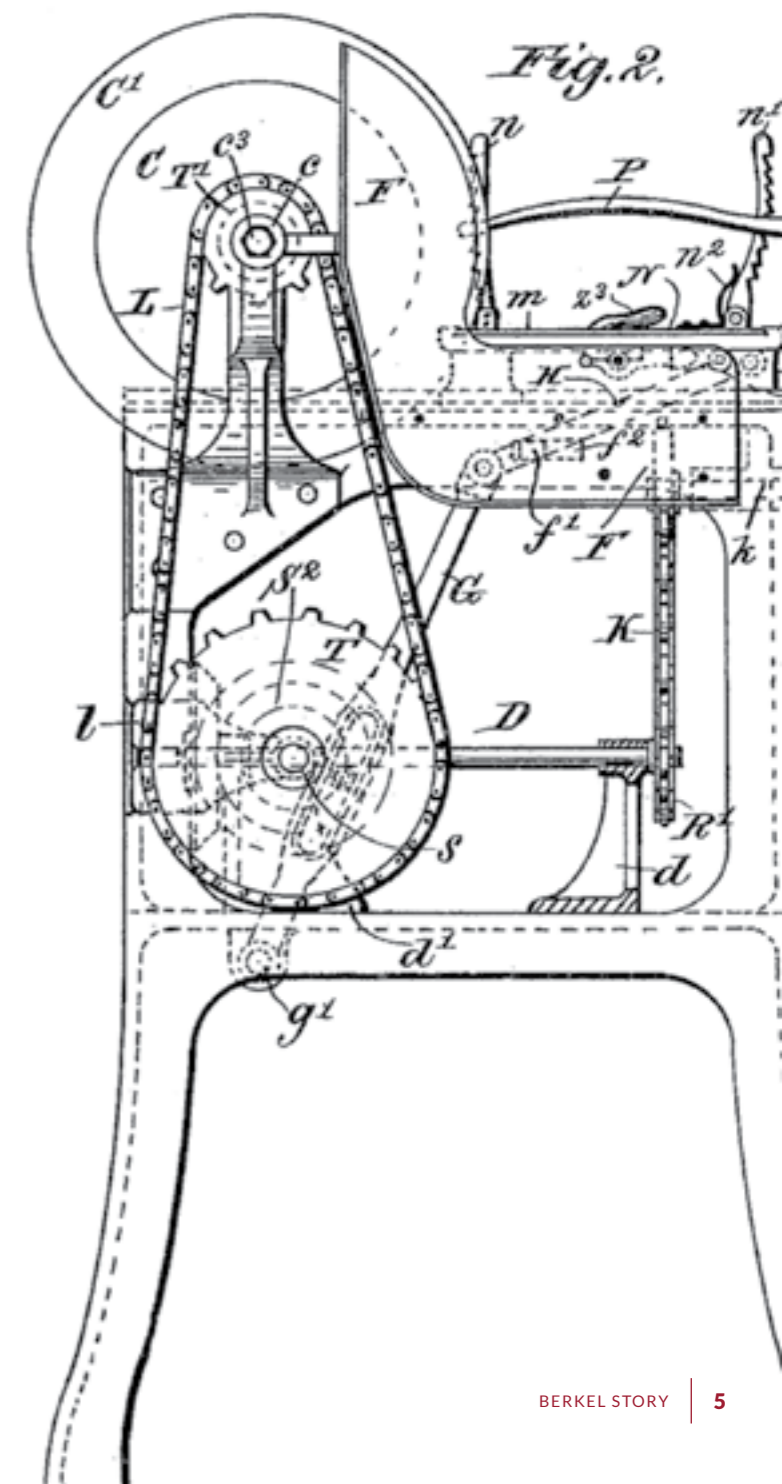

ENG - We cannot really tell what triggered the spark of innovation. Perhaps it was the perpetual motion of a mill wheel. Or the circular movement of the paddlewheel steamboats entering the port of his city. Like an apprentice in Leonardo da Vinci's workshop, Wilhelmus Van Berkel envisioned the combination of movements that a circular blade and a plate could create and after several experiments gave his own name to a jewel of mechanics that is still synonymous with excellence across the world.

We can almost see him in the cold anteroom of a Rotterdam butchery as he's drawing on oil paper the sketches of what would soon start a revolution in the sector. He was a Renaissance man, Wilhemus. There was nothing he couldn't do: not only did he know each and every cut of meat, his true passion was mechanics.

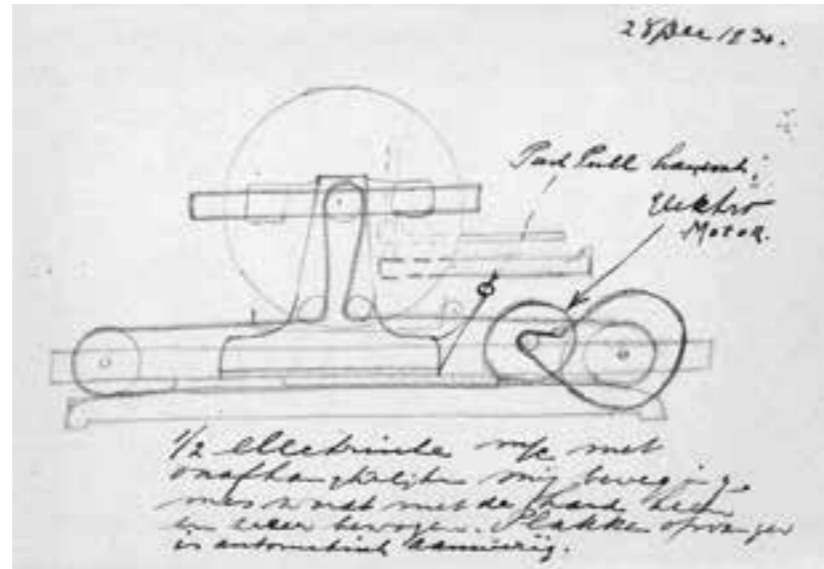

Hired as a handyman in a butcher shop, he works hard and learns quick. Growing in age and ambition, he cultivates his passion for all things related to mechanical design. So perhaps it was by observing the repetition of printing machines that he decided to modify one of those and turn his ambition into a revolution. He soon learns the tricks of the trade and the handyman becomes a businessman, a sort of modern day manager figure that was somehow revolutionary at the time. The ability to picture how certain details could make this machine or that tool more useful, to remove them from their context and reinvent them into something else – a new *raison d'être* – is possibly what makes Wilhelmus Van Berkel's creativity so unique. How many times did he pass that printing shop, how many times did he observe the dynamics of human movements starting the mechanical procedure which creates seriality?

Then there's the courage of his convictions, the audacity to talk a printer in crisis into believing in an enterprise that would soon be a success. The nights at work, the constant changing and tuning until he reached a goal that was never unexpected, until he reaped the fruit of his stubbornness. A new object is born, a new job is born, a new enterprise is born. More to the point, a new way of conceiving food is born.

BERKEL

From that moment on, everything started moving real fast. The new slicers responded to a real need: one year after that first experiment and the printing shop became the Berkel factory and the first hundred machines penetrated the Dutch market, experiencing an unprecedented success thanks to a crafty payment method in instalments which allowed buyers to spread their cash investment. Two years on and the Berkel factory manufactures and sells six times the initial slicers, spreading the brand across the border and participating to all major European fairs and exhibitions.

In order to meet the many demands from every corner of the world, Wilhelmus turns his company into a multinational. He opens new factories in Denmark, Sweden, Belgium and Switzerland, then in the United States, Argentina, Italy, Canada, Spain and Portugal. It's not easy to tell how many slicers leave each plant on a daily basis to be shipped all over the world.

The story of Berkel in Italy starts in 1924 in Milan. In just a few years the company signs up 1780 workers, 350 employees, 920 salesmen distributed in 4 factories, 115 showrooms and 205 stores. An unprecedented success with no competition. Only a global disaster could stop the rise of the slicer *par excellence*: during the Second World War the damage is massive but the brand survives among the smoking ruins and Berkel does rise during the Italian economic miracle.

Wilhelmus Van Berkel dies in Montreux in 1952, leaving behind countless patents and ideas, notes and solutions that feed the success of the product to this day.

At the dawn of a new millennium, the spirit of Berkel lives on in Italy with a new management and a new property boosting the epic of the most famous, most widespread manual slicer in the world.

Not a simple slicer but a cult object immediately defining and elevating the space it lives in with its timeless design and red color. An idea of beauty and elegance. A way of conceiving and respecting food and the very meaning of conviviality in its highest and purest form.





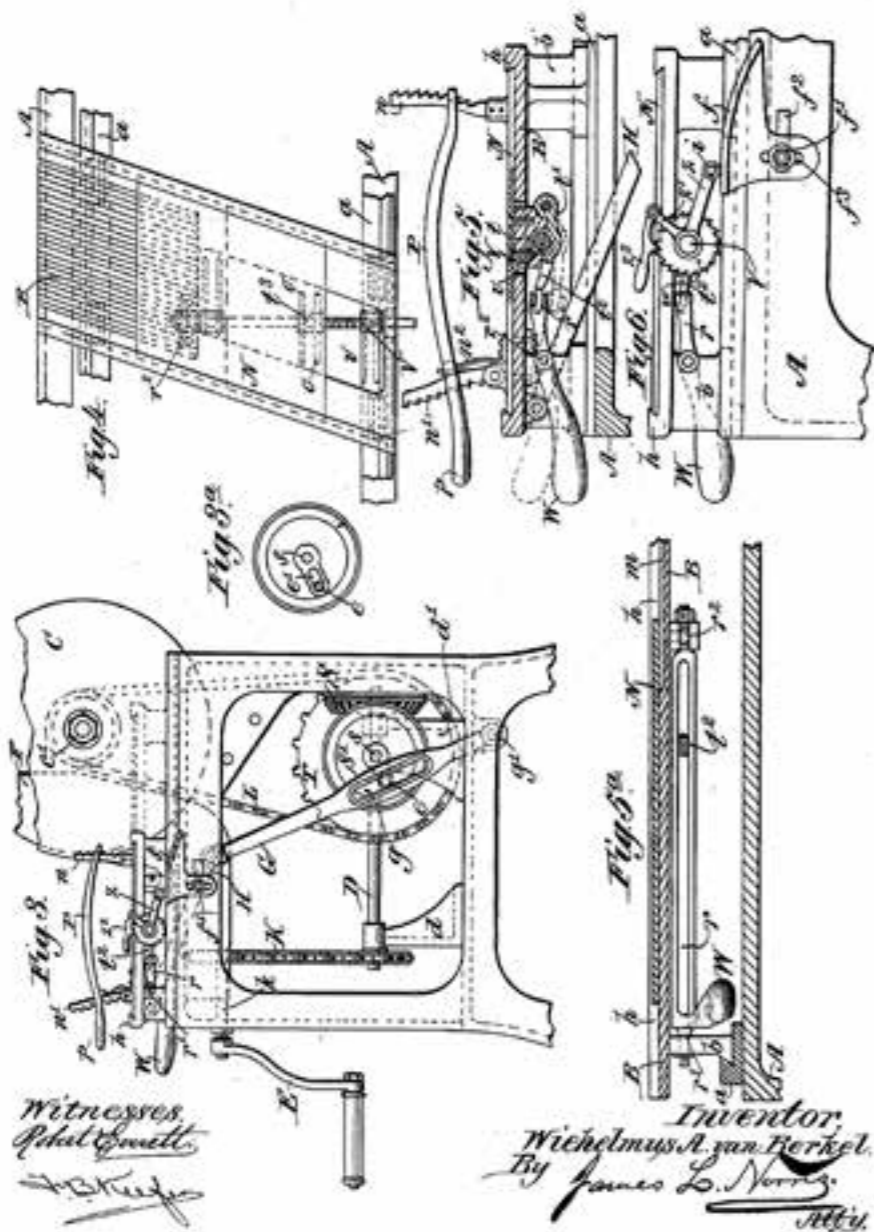

LE OPERE / THE ARTWORKS

ITA - Prodotto quotidiano che diventa lirico, al punto da essere collocato negli appartamenti dei nuovi grattacieli come pezzo di design industriale, l'affettatrice a volano Berkel nasce perfetta nella sua linearità e dunque imperfettibile. Come la bicicletta, la penna stilografica, l'orologio meccanico. Ed è rimasta pressoché immutata attraverso il secolo più denso di eventi della storia umana: il volano ha girato come la ruota del tempo senza scomporsi in mezzo alle tempeste della storia.

Sulla scocca dell'affettatrice, lo stesso modello per sei versioni decorative diverse, si imprimevano eventi sotto forma di simboli iconografici noti e meno noti, o dettagli visivi da individuare e decifrare.

Le opere saranno esposte lungo un percorso cronologico in un'installazione capace di evocare prossime o vecchie memorie tra luci, musiche e video.

Il luogo scelto per l'esposizione è il Museo Nazionale della Scienza e della Tecnica, istituzione che nasce nella città del Politecnico e delle grandi fabbriche per dare dignità alla tecnica più che alla scienza. Situato a pochi passi dal Cenacolo, il museo viene intitolato a Leonardo da Vinci, arruolato a Milano come scenografo di corte di Ludovico il Moro e ingegnere idraulico - bravo nel "condurre acqua da un loco ad un altro" - prima ancora che come pittore.

Il gruppo artistico Unexpected Custom affonda le radici nella Vienna Sezessionstil, più ancora che nella Milano rinascimentale o industriale. Punto di riferimento è la capitale asburgica dove Gustav Klimt, Egon Schiele e Otto Wagner rompono con l'Accademia per dedicarsi alla Gesamtkunstwerk, l'opera d'arte totale in cui si incontrano progettazione architettonica, pittura, scultura e decorazione.

In un momento storico come quello attuale, dove l'arte si è allontanata dalla quotidianità diventando sempre più gioco inaccessibile e incomprensibile per addetti ai lavori, gli artisti di Unexpected Custom riprendono la lezione delle "Wiener Werkstätte" i laboratori viennesi, applicandosi su prodotti industriali per renderli pezzi unici i quali suscitano la "mirabilia" che genera dialogo in netta antitesi con il silenzio del convenzionale.

Destino, questo, riservato per l'occasione alla B114 di Berkel.

U.C.

ENG - An everyday product that becomes lyrical and ends up in modern apartments and new skyscrapers as a piece of industrial design, the Berkel flywheel slicer was born perfect in its linearity, therefore unperfectable. Like a bicycle, a fountain pen, a mechanical clock. An object that's remained the same throughout the thickest, most intense century in human history: a flywheel constantly spinning like the wheel of time, unmoved in the midst of the storms of history.

On the shell of the slicer - the same model decorated in six different versions - cultural and historical events are impressed in the shape of well and lesser known iconographic symbols or visual details to be spotted and deciphered.

The pieces will be exhibited following a chronological progression in an installation where light, sound and video are designed to evoke memories both close and far away.

The location chosen for this exhibition is the National Museum of Science and Technology, an institution that was born in the city of the Politecnico as well as big factories to dignify technology more than science. Situated a few steps from "The Last Supper", the Museum was named after Leonardo da Vinci, who entered the Milanese court of Ludovico il Moro as a set designer and hydraulic engineer - excellent at "moving water from one place to another" - rather than as a painter.

Unexpected Custom is an artist group with roots in the Sezessionstil Vienna rather than Milan in the Renaissance or Industrial time. Its point of reference is the Habsburg capital where Gustav Klimt, Egon Schiele and Otto Wagner broke away from Academia to devote themselves to Gesamtkunstwerk, the total work of art where architectural designing, painting, sculpting and decorating meet.

Today, at a time when art has drifted away from everyday life, becoming more and more an inaccessible and incomprehensible insiders' game, the Unexpected Custom artists resume the lesson of the "Wiener Werkstätte", the Viennese Workshops, and apply it to industrial products, turning them into unique pieces which arouse the "mirabilia" that generates a dialogue in clear antithesis with the silence of what's conventional.

A destiny reserved for the occasion to the B114 slicer by Berkel.

U.C.

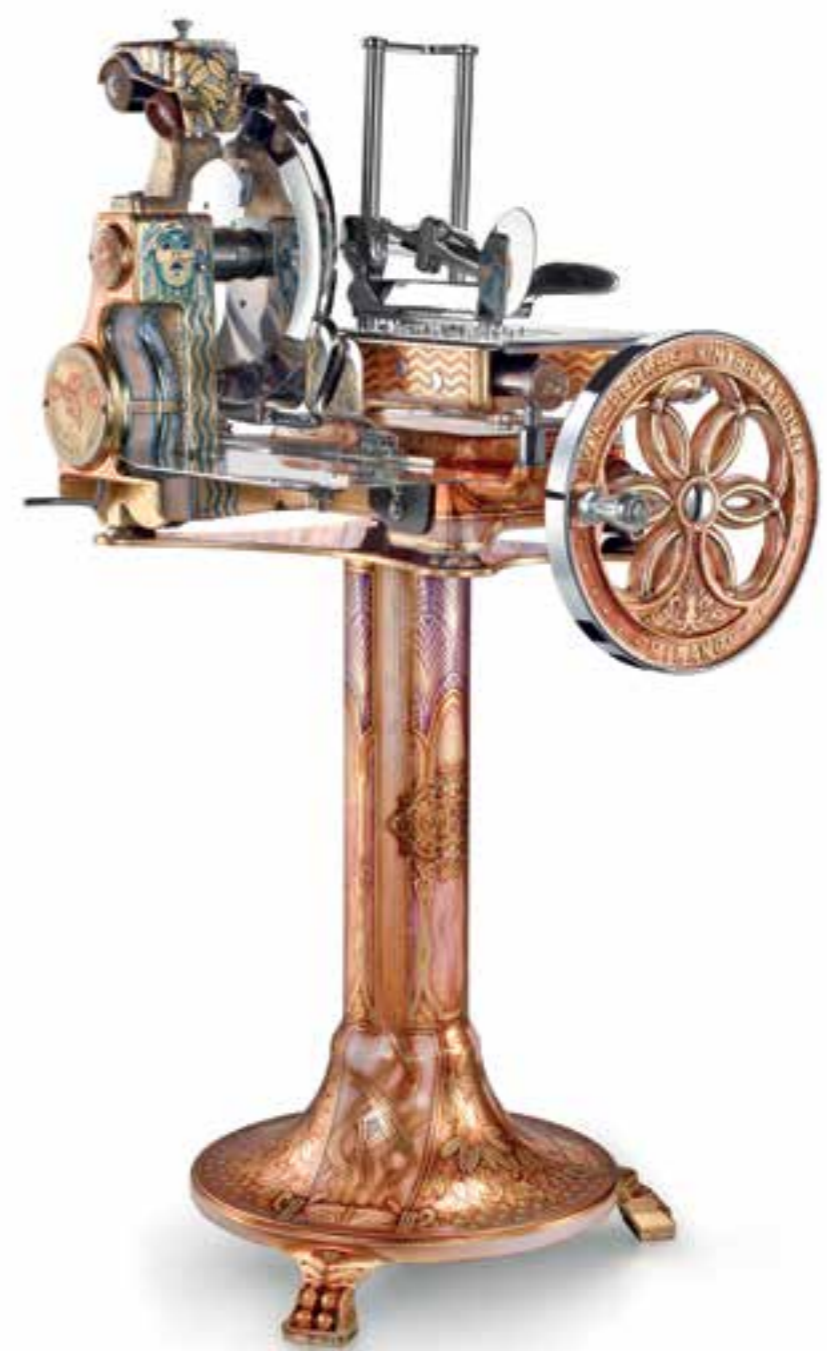

ITA - Dalla stanza dei banchi a Villa Grifone parte un'intuizione del giovane Guglielmo: *Ricevere e inviare segnali a distanza superando oceani e montagne...* Dal golfo di Napoli gracchianti gramofoni diffondono nel mondo "O sole mio". Nei cieli tedeschi vola lo Zeppelin e Sigmund Freud interpreta sogni.

La questione sociale è questione di studi, "Il quarto stato" si svela su tela, volano bassi i fratelli Wright, vola Puccini e la sua "Madama Butterfly". Il già senatore Giosuè Carducci è il primo italiano a trionfare a Stoccolma. I fratelli Lumière, cineasti francesi, scattano le prime auto-cromie, mentre nei verdi prati del Dorset nasce il culto di Lupetti e Coccinelle.

Una strada ferrata è conclusa in Siberia, il selvaggio west è completamente conquistato e la febbre dell'oro definitivamente debellata. I fuorilegge, con taglie sulla testa, diventano eroi e come bufali si estinguono popoli. Si tramandano leggende sulla frontiera ma l'ultima di queste diventerà un circo. La natura fa scherzi e l'uomo ci lucra: si affollano tendoni per osservare il diverso.

L'impero britannico detta le regole dello svago sportivo: in autunno si gioca a Rugby, in inverno si gioca a Football, in estate si gioca a Cricket mentre la notte si alzano gli sguardi per vedere la cometa di Halley. Si comincia a scrivere a macchina grazie all'ingegno nato a Ivrea ma comunicare in Europa è difficile tra crisi di Bosnia e terremoti in Sicilia. *Uccidiamo il chiaro di luna!* tuona il Manifesto del Futurismo pubblicato su Le Figaro.

Mentre Monet espone a Venezia i risultati del suo *en plein air*, l'*Inaffondabile* viene varato a Southampton e la *Gioconda* rubata al Louvre. Nel frattempo Arthur



Wynne inventa un passatempo culturale basato sull'incrocio di parole su una griglia: il cruciverba. Contadini e operai diventano soldati, dai campi e officine l'insurrezione dilaga contro lo Zar: sono le basi di una rivoluzione che vuole il popolo come dittatore.

Lucia, Jacinta e Francisco in Portogallo vedono la Madonna, ma contrari e forti soffiano i venti di guerra: è un attentato l'inespresso esplosivo, le dichiarazioni pronte da anni sono recapitate alle ambasciate nemiche. In breve tempo il mondo è coinvolto e sulle montagne si combatte in trincea.

Muiono giovani di ogni nazione e ognuna di loro ha la sua Caporetto. Con mirabile slancio si sceglie il martirio, con dignità e fierezza si urla: *Viva l'Italia!* Mutilata è la nostra vittoria e spesso a casa tornano solo *scemi di guerra*. La pace è fatta con armistizio, l'*Intesa* vince sull'*Alleanza*, il vecchio continente ha nuovi confini ma la nuova Europa cova rancori.

ENG - From the silkworm room in Villa Grifone, young Guglielmo has an epiphany: *To receive and send signals across oceans and mountains...* In the gulf of Naples, a croaking gramophone starts spreading "O sole mio" all over the world. In Germany, the Zeppelin flies in the sky while Sigmund Freud is interpreting dreams.

The social question is a question to study, "The fourth state" is unveiled on canvas, the Wright brothers fly low while Puccini and his "Madame Butterfly" fly high. Former Senator, Giosuè Carducci is the first Italian to triumph in Stockholm. French filmmakers, the Lumière brothers invent the Autochrome color photography plate, while the cult of Cubs & Brownies is born in the green fields of Dorset.

A railway track is made in Siberia, the Wild West is completely won and the gold fever finally eradicated. Many outlaws with bounties on their heads become heroes and whole populations disappear like buffaloes. Legends are handed down at the border but the last heroes become circus freaks. Men make money off freaks of nature as circus tents are packed.

The British Empire makes the rules of sporting entertainment: Rugby in the Autumn, Football in Winter, Cricket for the long hot Summer days while everybody raise their heads at night to have a good look at Halley's Comet. A man has an idea in Ivrea, Italy and the world starts typing but communication in Europe is difficult between a crisis in Bosnia and an earthquake in Sicily. *Let's kill the moonlight!* thunders the Manifesto of Futurism published in Le Figaro.

While Monet shows the results of his *en plein air* in Venice, the *Unsinkable* is

launched in Southampton and the *Mona Lisa* stolen from the Louvre. Meanwhile Arthur Wynne invents a cultural pastime based on words on a grid: the crossword puzzle.

Peasants and workers become soldiers as the insurrection against the Tsar starts in fields and workshops: they are the very soul of a revolution that chooses the people as its only dictator.

Lucia, Jacinta and Francisco see the Virgin Mary in Portugal but the winds of war are raging. The trigger is a gunshot. Declarations that have been ready for years are delivered from embassy to embassy. In one breath the whole world

is involved and up on the mountains people fight in trenches.

The young start dying and each nation has their Battle of Caporetto. With marvelous momentum we choose martyrdom, with dignity and pride we shout: *Long live Italy!* Our victory is mutilated and the only ones making it back home are often war-torn people.

Peace is made with an armistice, the *Entente* wins over the *Allies*, the old continent has new borders but the new Europe holds old grudges.





ITA - In Germania, la Bauhaus unisce arte, artigianato ed economia. Walter Gropius è il promotore di un modo nuovo di intendere l'architettura: moderna e razionale.

Audace e impavida è l'impresa di 2500 legionari italiani: *O Fiume o Morte!* Si corre in Italia, nasce il primo Gran Premio Automobilistico.

A letto si indossa un nuovo profumo, il numero 5, come i nomi del faraone noto come Tutankhamon scoperti nella spedizione archeologica di Howard Carter. "This Side of Paradise" racconta l'irrefrenabile esaltazione collettiva per le prodezze dell'età del Jazz: ritmo e improvvisazione. In Italia si marcia sulla capitale ma chi comanda viaggia in treno, puntuale come la sua presa del potere. Leo the Lion ruggisce prima dell'inizio delle pellicole, un Topolino nato da una matita cattura l'attenzione di milioni di persone e le Flapper invadono le sale da ballo. Tristan Tzara si distingue a teatro con "Il cuore a gas" coinvolgendo il pubblico nella rappresentazione. "Uno, nessuno centomila" ha una gestazione decennale ma dopotutto *nulla è più complicato della sincerità*.

Esce il primo numero della rivista Time e a Los Angeles, per pubblicizzare un progetto di sviluppo immobiliare, su una collina viene installata una scritta composta da 13 lettere: Hollywoodland. Tra New York e Kansas City viene codificato il genere musicale denominato Swing. George Bernard Shaw, Bertrand Russell, Albert Einstein, Dorothy Parker, Edna St. Vincent Millay, John Dewey, John Dos Passos, Upton Sinclair e H.G. Wells sostengono la campagna a favore di due italiani emigrati in America e accusati ingiustamente di omicidio: Sacco e Vanzetti finiscono comunque sulla sedia elettrica.

In volo solitario per 33 ore alla velocità media di 188 km/h, lo Spirito di St. Louis

sorvola l'Atlantico. L'India vuole sottrarsi al giogo della Corona e chiede con *disobbedienza civile* l'indipendenza mentre a Wall Street crolla la borsa.

Gli orologi sono molli per l'artista di Figueres, a Venezia s'inaugura la Mostra Internazionale d'Arte Cinematografica e la Bauhaus viene chiusa dai nazisti.

René Lacoste e André Gillier lanciano insieme il marchio d'abbigliamento del coccodrillo. Il nuovo campione dei pesi massimi di pugilato è *una montagna che cammina*.

A Roma l'Italia è campione del mondo del Giuoco del Calcio mentre a New York spopola la Pallacanestro e a Berlino Jesse Owens batte il Fürher 4-0.

La Persia diventa Iran, a Istanbul la Basi-

lica di Santa Sofia diventa una Moschea e l'autarchia vige dalla Sicilia alle Alpi.

Vengono inaugurati gli studi di Cinecittà e il "Feroce Saladino" è il primo successo del cinema italiano.

È reso obbligatorio il saluto peralzato di braccio a 170 gradi, mano distesa aperta e dita unite. Vengono pubblicati "Lo Hobbit" e "Il Piccolo Principe" mentre Benito Mussolini e Adolf Hitler si scambiano reciproci attestati di stima. La cannabis diventa illegale.

È l'inizio della fine: la guerra inizia come *Blitzkrieg* ed è panico come nella "Guerra dei Mondri". Gli occhi dei poveri riflettono, con la tristezza della sconfitta, un crescente *furor*.



ENG - In Germany, Bauhaus combines art, craft and economy. Walter Gropius promotes a new way of interpreting architecture: modern and rational. 2500 Italian legionaries prove themselves bold and fearless in Croatia: *Fiume or Death!* Italy in on the run, the first Grand Prix is born.

A new perfume is what people wear in bed: it's the number 5, just like the names of the Pharaoh known as Tutankhamun and discovered by archaeologist Howard Carter. "This Side of Paradise" tells a story of joy and frenzy in the Jazz Age: rhythm and improvisation. While his people are marching on Rome, a new leader is traveling by train, punctual and steady.

Leo the Lion roars before films, a pencil-born Mickey Mouse makes millions of people fall in love and Flapper shoes invade ballrooms. Tristan Tzara stands out in theatres with his "Gas Heart" involving the public on stage. "One, no one and one hundred thousand" has a ten-year gestation but after all *nothing is more complicated than sincerity*.

Time Magazine hits the newsstands while in Los Angeles 13 letters are used to promote a real estate development on a hill: Hollywoodland. A new genre called Swing is born between New York and Kansas City. George Bernard Shaw, Bertrand Russell, Albert Einstein, Dorothy Parker,

Edna St. Vincent Millay, John Dewey, John Dos Passos, Upton Sinclair and H.G. Wells support the campaign for two Italian immigrants unjustly accused of murder in the USA: however, Sacco & Vanzetti end up on the electric chair.

The Spirit of St. Louis flies for 33 straight hours at an average speed of 188 km in solitary over the Atlantic. India wants to get rid of the British Crown's yoke and calls for independence with *civil disobedience* while the stock market collapses in Wall Street. An artist in Figueres paints the clocks soft, in Venice the International Film Festival opens and the Bauhaus is shut by the Nazis.

René Lacoste and André Gillier launch the crocodile's brand. The new boxing heavyweight champion is *a walking mountain*.

In Rome, Italy wins the World Cup while in New York sport fans are crazy for basketball and in Berlin Jesse Owens beats the Fürher 4-0.

Persia becomes Iran, the Hagia Sophia in Istanbul becomes a Mosque and autarky is forced from the Alps to Sicily.

Cinecittà studios are launched and "The Feroocious Saladin" is the first hit of Italian cinema.

The Roman salute - arm fully extended, facing forward, palm down and fingers touching - becomes mandatory. "The Hobbit" and "The Little Prince" are published. Benito Mussolini and Adolf Hitler express each other esteem and admiration. Cannabis becomes illegal.

It's the beginning of the end: the war starts as a *Blitzkrieg* and it's panic, just like in "The War of the Worlds".

A growing *furor* is reflected in the eyes of the poor, full of sadness and defeat.



ITA - A Vienna durante il concerto di Capodanno diventa tradizione l'applauso del pubblico sulle note di "Sul bel Danubio blu" mentre tutta Napoli canta a squarcia gola "Ciccio Formaggio". Il *Caudillo de España* conquista Barcellona e Madrid, si proclamano imperi, si concludono annessioni.

5000 lire per un sorriso elegge la più bella ragazza d'Italia: la prima si chiama Isabella Verney. Pantaloni e salopette s'impongono prepotentemente nel guardaroba femminile *ma c'è qualcosa che non va in un uomo che porta le ghettoni bianche con una camicia nera*.

Negli Stati Uniti inizia il Progetto Manhattan mentre a Broadway si balla con Ginger Rogers e Fred Astaire. Nei Paesi Bassi occupati dai nazisti il medico olandese Willem Johan Kolff

sottopone quindici pazienti diabetici al primo trattamento per la dialisi; altrove una bambina compila quotidianamente un diario. Glenn Miller, trombonista e direttore d'orchestra, riceve il primo disco d'oro ma in Italia la musica Jazz viene censurata. In Egitto *manco la fortuna non certo il coraggio*: la Folgore si arrende nel deserto.

Con spirito forte e cuore tenero un gruppo di studenti cattolici tedeschi si oppone in maniera non violenta al regime: tutti condannati a morte mediante decapitazione. Gli Afrika Korps danno filo da torcere nel Maghreb, Stalingrado resiste, gli Yankee bombardano Dresda.

È guerra totale, oltre ai soliti protagonisti si aggiungono: Brasile, Messico, Costa Rica, Venezuela, Finlandia, Birmania, Thailandia. Si consumano tragedie e

l'essere umano scrive alcune fra le pagine più disumane nella storia. Estremi sono i rimedi in Giappone e indescrivibili sono gli stati d'animo con i quali si confrontano i liberatori dei campi di concentramento.

Gli Alleati spezzano l'Asse Ro-Ber-To, due nuovi blocchi si creano per ricostruire pace e coscienze. In Italia si vota: nasce la Repubblica. A Rio de Janeiro va in scena il Maracanazo: l'Uruguay è campione del mondo di Calcio, due i suicidi sugli spalti. Prima di ingerire dieci bustine di sonnifero uno scrittore, poeta, traduttore e saggista scrive: *Perdono tutti e a tutti chiedo perdono. Va bene? Non fate troppi pettegolezzi*.

Manuel Fangio porta l'Alfa Romeo al primo alloro iridato, Fausto Coppi vince Giro e Tour. Nelle sale esce Don Camillo e Nilla Pizzi con tre canzoni conquista i primi tre posti del Festival di Sanremo.

Si scopre la struttura a doppia elica del Dna e negli uffici dell'IBM a New York avviene la prima dimostrazione di un sistema di traduzione automatica. Su un bus dell'Alabama una donna di colore decide di non cedere il suo posto a un bianco mentre a Nashville il ragazzo col ciuffo incide "Heartbreak Hotel". La Feltrinelli pubblica in anteprima mondiale il romanzo russo "Il dottor Zivago", nello stesso momento un cane di nome Laika viene spedito nello spazio.

In occasione della mostra "Manzoni Verga Sordini" alla Galleria Pater di Milano, Piero Manzoni distribuisce il Manifesto "L'arte non è vera creazione". Invece *un vero operaio non può essere un crumiro*, questa la critica dell'intelligenza italiana al film drammatico "L'uomo di paglia" di Pietro Germi. Nasce il primo supermarket italiano a Milano e la penisola entra nell'anticamera del boom.

ENG - In Vienna, Austrians enjoy the sound of "The Blue Danube" on New Year's eve while in Naples, Italians sing their heart out with "Ciccio Formaggio". The *Caudillo de España* conquers Barcelona and Madrid, empires are proclaimed, territories annexed.

The 5000 lire for a smile contest crowns Miss Italia: the first belle is Isabella Verney. Trousers and dungarees become a feature in every woman's wardrobe, but *there's always something wrong with a man wearing white leggings and a black shirt*.

It's the start of the Manhattan Project in the USA while on Broadway people are dancing away with Ginger Rogers and Fred Astaire.

In the Nazi occupied Netherlands, Dutch physician Willem Johan Kolff subjects fifteen diabetic patients to the first dialysis treatment; somewhere else in the country, a young woman writes in her diary.

Trombonist and conductor, Glenn Miller earns the first Gold Record ever but in Italy Jazz music is censored. Folgore soldiers surrender in the desert: *they lacked in luck, certainly not in courage*.

With a strong spirit and a tender heart, a group of Catholic students nonviolently resist the German regime: they are all sentenced to death by beheading. The Afrika Korps raise hell Maghreb, Stalingrad resists, the Yankees bomb Dresden.

It's total war, and in addition to the usual suspects we count: Brazil, Mexico, Costa Rica, Venezuela, Finland, Burma, Thailand. Tragedy after tragedy, the human race writes some of the most horrendous pages in history.

Remedies are extreme in Japan and what they eyes of the liberators have to face as they enter concentration camps is beyond words.



The Allies break the Roberto Axis and two new blocks are created to rebuild peace and understanding. In Italy it's time to vote: a new Republic is born. In Rio de Janeiro the Maracanazo unfolds: Uruguay is the new World Champion, two people commit suicide in the stands.

Before killing himself with sleeping pills an Italian intellectual writes: *I forgive everyone and ask for forgiveness. Is it all right? Please go easy with the gossip*. Manuel Fangio wins Alfa Romeo its first world championship, Fausto Coppi wins both Giro and Tour.

Don Camillo hits the cinemas and Nilla Pizzi wins the Sanremo song contests with three different songs.

The double helix structure of DNA is discovered and at IBM in New York the first automatic translation system is

used for the first time. On a bus in Alabama, a Black woman says no, she won't give her place to a White man while in Nashville, Tennessee a boy with a quiff sings "Heartbreak Hotel". In Italy, Feltrinelli publishes the first ever edition of Russian novel "Doctor Zhivago" while a dog called Laika is launched into outer space.

During the "Manzoni Verga Sordini" exhibition at the Pater Gallery in Milan, Piero Manzoni hands out the "Art Is Not True Creation" Manifesto. In other news, *a true working class man cannot be scum*: this is how the Italian intelligentsia criticize the film "A Man of Straw" by Pietro Germi.

The first Italian supermarket is born in Milan and the boot is ready for the economic miracle.





ITA - *Nel blu dipinto di blu*, un futuro Lider Maximo e un medico argentino originario della Sierra Maestra puntano l'Havana mentre "La Donna che visse due volte" non viene compreso da critica e pubblico. In Svezia nasce il primo divo del pallone e il lato oscuro della luna è stampato su foto: *ed è subito sera*.

Per due anni di fila, *mille violini suonano al vento* quando a Parigi gioca Pietrangeli. A Roma, le Olimpiadi con gli occhiali e senza scarpe fanno da cornice alla *Dolce Vita*. Intanto, quattro ragazzi di Liverpool incendiano le fredde notti d'Amburgo.

Il miracolo economico è appena iniziato e come un *sorpasso* il primo uomo è nello spazio. Si costruisce un muro a Berlino e a Washington un pastore di Atlanta ha un sogno. Balmamion vince senza vincere e un presidente muore nel Texas, *ma se vogliamo che tutto rimanga com'è, bisogna che tutto cambi*.

Non ho l'età, cinguetta la radio mentre il Bologna *che tremare il mondo fa* conquista lo scudetto e *tutti insieme appassionatamente* guardiamo la guerra scoppiare in Vietnam. L'ora legale è legale in Italia quando a Firenze l'Arno tracima. A Sanremo si consuma un dramma in albergo quando in Sud Africa si trapianta un cuore. Il giorno dopo la conquista del titolo mondiale dei pesi massimi un pugile si converte alla fede islamica cambiando legalmente il suo nome: alto 191 cm per 213 libbre è considerato *Il più grande*.

Un frate di Puglia muore già Santo e a Parigi si infiamma il Sessantotto. John e Yoko da un letto protestano ma intanto gli USA vanno sulla luna e nella Milano della nebbia di Ghisa ha inizio la strategia del terrore.

Ci vogliono sei ore da New York a Londra con un nuovo 747 e *chi non lavora non fa l'amore* ma tutti, proprio tutti si fermano a guardare Italia-Germania 4-3. Debutta il Nasdaq, debuttano l'IVA e "Il dittatore dello Stato libero di Bananas". *Il cuore è uno zingaro* sulle nevi alpine: *Avere vent'anni* e chiamarsi Gustav. Muore Buzzati, muore Flaiano ma in Calabria due bronzi riemergono dall'acqua e al cinema ammiriamo le arti marziali del giovane Lee, *dalla Cina con furore* (via Seattle).

Il prezzo della benzina schizza alle stelle, impariamo a conoscere il termine austerità, vince il NO quindi Sì: il divorzio resi-

ste. "Amarcord" sancisce il quarto Oscar di Federico e il povero Pier Paolo viene ritrovato cadavere sul litorale di Ostia. La valanga azzurra tutto travolge tranne il nuovo mito del cine: Sylvester, italiano di Brooklyn.

In Italia la televisione è ufficialmente a colori mentre in UK è ufficialmente *Anarchy*. Dopo quarant'anni di dittatura, la Spagna si libera di Francisco Franco. Un papa muore dopo 33 giorni e gli succede Karol, papa polacco. Infiamma la lotta e per le strade d'Italia si spara, si vendica, si sequestra lo Stato.



ENG - *In the blue, painted blue* a future Lider Maximo and a doctor from Sierra Maestra point straight to Havana while "Vertigo" is poorly received by both public and critics. The first international football star is born in Sweden and the dark side of the moon is printed on photo: *and then it is night*.

For two years in a row, *one thousand violins play in the wind* when Pietrangeli plays Paris. In Rome, the Olympic Games with glasses and no shoes frame the *Dolce Vita*. Meanwhile, four youngsters from Liverpool set fire to the cold Hamburg nights.

The economic miracle has just begun and the first man is in space *free-wheeling*. A wall is built in Berlin and in Washington a Baptist Minister from Atlanta has a dream. Balmamion wins without winning and a president dies in Texas, *but if we want everything to remain as it is, everything must change*.

I am too young, the radio chirps while Bologna F.C. wins the Scudetto and we watch the war burst in Vietnam via the *sound of music*. Daylight saving time becomes a thing in Italy when in Florence the Arno is overflowing. As hotel drama unfolds in Sanremo

during a song contest, a heart is transplanted in South Africa. The day after he becomes the world heavyweight champion, a Black man converts to Islam and legally changes his name: at 6'3 and 213 lbs, he is considered *The Greatest*.

A friar from Puglia dies a Saint and Paris is on fire in May. John & Yoko do a bed-in for peace but in the meantime the the USA go to the moon and in the grey fog of Milan the strategy of terror begins.

It takes six hours from New York to London with a brand new 747 and *who doesn't work doesn't make love*, but nearly everyone stops to watch Italy vs Germany 4-3. Nasdaq, VAT and a strange dictator from Bananas all make their debut. *The heart is a Gypsy* on the Alps: *being twenty*, being Gustav. Buzzati dies, Flaiano dies but in Calabria two bronze statues re-emerge from the sea and we all fall in love with martial arts and a young actor *from China with fury* (via Seattle).

The price of gasoline skyrockets, we learn the word austerità, NO wins which means YES: people can divorce in Italy. "Amarcord" marks the fourth Oscar for Federico and poor Pier Paolo is found dead on a beach in Ostia. The Azzurri on skis take over everyone else except for Sylvester, the Italian Stallion from Brooklyn.

The first color broadcasting officially arrives in Italy while in the UK it's officially *Anarchy*. After forty years of dictatorship, Spain gets rid of Francisco Franco. A Pope dies after 33 days and a Polish Bishop named Karol takes his place. The streets of Italy are red with fire and blood: terrorists shoot, kill and kidnap a nation.



ITA - Il ritorno di un Ayatollah in patria segna l'inizio della rivoluzione scita in Iran, mentre a New York un DJ originario delle Barbados inaugura la rivoluzione che in seguito verrebbe chiamata Hip Hop.

Rossi e neri insanguinano il Belpaese in una spirale di violenze e rappresaglie senza fine. Una giovane agenzia giornalistica italiana documenta per prima l'invasione sovietica dell'Afghanistan. Muore Tito, muore Tobagi ma nascono Pacman e la maggioranza silenziosa che a Torino porta in piazza quarantamila persone.

La terra trema in Irpinia e a New York Mark Chapman pone fine alla vita del Beatle più controverso. *Una donna di forti convinzioni* diventa Primo Ministro del Regno Unito: amata e odiata, segna un'epoca e una generazione.

Il vuoto assoluto che permea ogni sua azione è la caratteristica principale del biondo protagonista delle storie a fumetti stampate a Bologna *sulla più rivoluzionaria rivista d'arte del mondo*, mentre da Sanremo alle autoradio la possente voce della forlivese Carla Bissi, in arte Alice, canta "Per Elisa".

L'ex attore Ronald Reagan diventa il quarantesimo Presidente degli Stati Uniti e insieme al leader dell'Unione Sovietica Michail Gorbačëv dà inizio al processo di disgelo tra le due super potenze.

Campioni del mondo, campioni del mondo, campioni del mondo! è il liberatorio grido di gioia di Nando Martellini e la felicità è anche un *bicchiere di vino con un panino*. Gli occhiali di Jaruzelski e i baffi di Lech Walesa sono i simboli del rinnovamento che si vive in Polonia mentre a Roma il Papa perdona il lupo grigio Ali Ağca. Il vento soffia in poppa ad Azzurra, suo figlio strapazza tutti alle Olimpiadi di Los Angeles ma quello gelido dell'Himalaya non ferma Reinhold e i suoi due 8000 in 8 giorni. Nevica sul Nord Italia, 80 cm fermi nella memoria.

Milano da bere detta la moda mentre l'Hellas Verona raggiunge l'Olimpo del Calcio. Rock Hudson confessa di aver contratto la sindrome da immunodeficienza acquisita e in una sconosciuta zona dell'Ucraina esplode una centrale nucleare: tutta l'Europa è interessata dalla nube tossica.

Le coste adriatiche sono invase dalla mucillaggine, i ragazzini trascorrono il loro tempo libero con il Nintendo o con il Sega Master System e nei cieli di Ramstein in Germania le frecce tricolori causano sessanta morti.

In Cina un ragazzo sfida i carri armati, in Romania la rivolta popolare giustizia Ceausescu e moglie.

È un *attimo fuggente* e il muro cade a Berlino. *La tempesta del deserto* colpisce l'Iraq e c'è ansia per Bellini e Cocciolone. Ultimi episodi per "Dallas", ultimi atti per l'Unione Sovietica, *The show must go on* nonostante l'HIV.

Bombe mafiose scuotono l'Italia: *Io vi perdono ma vi dovete inginocchiare*, implora dal pulpito Rosaria Schifani.

Scricchiola la Prima Repubblica, il pool indaga: gli italiani vogliono giustizia. Fuori dall'Hotel Rafael volano monetine e il rosso Jury è il Signore degli Anelli. Berlusconi scende in campo ma non a San Siro, *stupido è chi lo stupido fa*, Pietro Pacciani è il mostro di Scandicci.

La sublime verità libera gas nervino nella metropolitana di Tokyo, mentre infuria la guerra Civile nell'ex Jugoslavia. Mandela festeggia da presidente la vittoria del Sud-Africa nella coppa del mondo di Rugby, sembra un film. Il nuovo presidente degli Stati Uniti suona il sassofono, Fidel Castro è accolto in Vaticano e il Papa si reca a Cuba.

Milano è assediata dai trattori della "rivolta del latte". Una pecora scozzese viene clonata, il "Mistero buffo" vince il Nobel, il Pirata conquista Giro e Tour. Cessa di splendere la stella dell'arte Mario Schifano mentre a Molteno, in provincia di Como, è riservato a pochi intimi l'ultimo saluto a Lucio Battisti.



ENG - The Ayatollah's return to his homeland marks the beginning of the Shiite revolution in Iran, while in New York a DJ from Barbados starts another revolution which will soon be called Hip Hop. Red and black extremists lead Italy to a spiral of endless and senseless violence. Elsewhere, an independent agency from Italy breaks the news of the Soviet invasion in Afghanistan. Tito dies, Tobagi dies but Pacman is born and so is the silent majority that brings forty thousand people to the streets of Turin.

The earth shakes in Southern Italy and in New York Mark Chapman puts an end to the life of the most controversial Beatle with a bullet. *An iron lady* becomes Prime Minister of the United Kingdom: equally hated and loved, she marks her era and a generation.

In Bologna, Italy *total chaos* permeates every action in the weird comics featured in *the most revolutionary art magazine in the world*, while every radio blasts "Per Elisa" by the fresh winner of the Sanremo song contest, Alice. Former actor Ronald Reagan becomes

the 40th President of the United States and, along with Soviet Union leader Michail Gorbačëv, he starts the thaw between the two super powers.

We are the champions, we are the champions, we are the champions! chants legendary sports commentator Nando Martellini and *happiness is a glass of wine and a sandwich*, as the song goes.

Jaruzelski's glasses and Lech Walesa's tash are the symbols of a new era in Poland while in Rome the Pope forgives Ali Ağca, the infamous Grey Wolf. The sea breeze blows for Azzurra, the son of the wind dominates the LA Olympics but the icy wind of Himalayas doesn't stop Reinhold and his two 8000s in 8 days. Back in Italy, it snows hard: 80cm people can still remember.

In Italy, *Milan night-life* means business while Hellas Verona reaches the Olympus of Serie A Football. Rock Hudson confesses he has contracted the HIV syndrome and in an unknown part of Ukraine a nuclear plant explodes: all of Europe is affected by a toxic cloud. The Adriatic Sea is infested, kids all over the

world start playing with Nintendo or Sega Master System and in the Ramstein the Frecce Tricolori paint the German sky red and cause sixty deaths.

A young man in China stops tanks on a square, the people revolt in Romania kills Ceausescu and wife: *carpe diem* and the wall falls in Berlin. *A desert storm* hits Iraq and in Italy people fear for Bellini and Cocciolone.

The soap opera "Dallas" comes to an end, so does the Soviet Union: *The show must go on* despite HIV.

Mafia bombs put Italy to its feet: *I forgive you but you have to kneel down before God*, implores Rosaria Schifani from the pulpit.

The Italian Parliament is shady and shaky, a bunch of DAs investigate: the people want justice. Outside the Rafael Hotel in Rome, a socialist leader is the target of coins and bile.

Meanwhile, Jury the red is the Lord of the Rings. Berlusconi takes action but not in San Siro, *stupido is who stupid does*, a pensioner named Pietro Pacciani is the monster of Florence.

The supreme truth fills the Tokyo subway with Sarin gas while the Civil War rages in former Yugoslavia.

Mandela celebrates South Africa's victory in the Rugby World Cup as a President: it sounds like a movie.

The new President of the United States plays the saxophone, Fidel Castro visits the Vatican and the Pope goes to Cuba.

Milan is besieged by tractors: it's the "milk revolt".

A Scottish sheep is cloned, a clown writer wins the Nobel Prize, the Pirate dominates both Giro and Tour.

The star of Italian artist, Mario Schifano ceases to shine while in Molteno, near Lake Como, a few close friends give legendary singer and songwriter, Lucio Battisti a last goodbye.



ITA - Nasce ufficialmente la nuova moneta unica europea che in pochi anni sostituisce quella di undici paesi.

In Gran Bretagna il Labour torna a governare, il presidente degli Usa continua a suonare il sassofono (ma ancora per poco) mentre in Italia la *Volpe del Tavoliere*, meglio conosciuta come *Baffetto*, diventa Primo Ministro.

Tutti insieme bombardano Belgrado in contrapposizione alla repressione voluta da *Slobo M* in Kosovo. Si consumano drammi sulle nevi: un aereo militare americano trancia il cavo di una funivia in Trentino mentre in Piemonte un incendio nel traforo del Monte Bianco è domato dopo cinquantatré ore.

Un pilota tedesco torna a far suonare il campanile di Maranello e Luna Rossa fa sognare gli appassionati di vela.

Il mondo conosce l'odio verso gli Stati Uniti d'America da parte di un'organizzazione terroristica che ha *base* tra Pakistan e Afghanistan. Cadono le Torri Gemelle in diretta TV.

Gino Fasulo fa schiantare per futili motivi il proprio aereo da turismo contro il Pirellone. *RossiFumi* diventa definitivamente *The Doctor*. La XXVIII Olimpiade si disputa ad Atene e la Grecia vince gli Europei di Calcio. È boom del world wide web, sono milioni i computer connessi ed è facile ascoltare la frase: *vado su internet*.

Entra in vigore il divieto di fumo nei locali pubblici ed è fumata bianca per Joseph Ratzinger. *Il cielo è azzurro sopra Berlino* è l'urlo di gioia dei commentatori calcistici mentre quello di Munch viene ritrovato a Oslo. Il prezzo del petrolio supera per la prima volta i 100 dollari al barile mentre si appura la presenza d'acqua su Marte.

È afroamericano il nuovo presidente a stelle e strisce, il primo della storia degli USA: nato a Honolulu figlio di un'antropologa del Kansas e di un economista

kenyota, diventa la prima vera popstar del nuovo millennio.

La crisi economica innescata dalla bolla immobiliare americana getta la finanza di mezzo mondo nei guai e termini tecnici quali *spread*, *bond*, *btp*, diventano di uso comune.

Nuovi guru coniano motti come *Stay hungry, stay foolish* o *Be stupid*, mentre in Cina un partito apparentemente legato a vecchie ideologie detta le regole del nuovo capitalismo mondiale.

A Sirte viene giustiziato *il Colonnello* e inizia la Primavera Araba in tutto il Nord Africa. I *social* diventano i nuovi *network* di informazione mentre esordisce sul panorama economico mondiale una criptoaluta chiamata Bitcoin.

I dispositivi di comunicazione di dimensioni ridotte aprono nuovi orizzonti per la gestione di dati, le analisi di mercato e gli acquisti.

Un algoritmo è in grado di capire chi siamo, influenzare le scelte della massa e persino orientare l'opinione pubblica nella scelta delle massime cariche dello stato.

Nella sede di un settimanale satirico di Parigi si scatena la furia terroristica islamista: è l'inizio di una escalation di violenza che fa alzare la guardia in tutte le capitali europee. Scontri armati e crisi politiche portano migliaia di persone a migrare verso paesi in grado di garantire pace e lavoro favorendo il ritorno del termine di origine russa che battezzava un movimento politico culturale in voga alla fine del diciannovesimo secolo.

Gli analfabeti funzionali si affermano, malattie debellate si ripropongono, leoni da tastiera si sprecano mentre motori di ricerca diventano oracoli. È il 2018, il 5119 per l'ultimo dei quattro Yuga: il Kali.



ENG - The new European currency is officially born, replacing eleven local currencies in the blink of an eye.

The UK Labour Party rules Cool Britannia, the US president keeps playing saxophone (not for long though) while in Italy the *Apulian Fox*, AKA *Lil' Tash*, becomes Prime Minister.

Western leaders gang up, fight *Slobo's repression* in Kosovo and bomb Belgrade. Drama on snow in Northern Italy: a US military plane cuts a cableway, ending lives in Trentino while a fire in the Mont Blanc Tunnel is only tamed after fifty-three hours.

A German racing driver makes the bells ring in Maranello and Luna Rossa makes sailing fans dream.

It's all over the news, there's hate be-

tween the United States of America and a new terrorist group that has its *base* between Pakistan and Afghanistan.

The Twin Towers fall on live television. Futile reasons lead Gino Fasulo to crash his small aircraft on the Pirelli skyscraper in Milan.

RossiFumi officially becomes *The Doctor*. The XXVIII Olympic Games are held in Athens and Greece wins the European Football Cup.

It's world wide web craze, millions of computers are connected and it's easy to hear people say: *I am online*.

The smoking ban is official and it's white smoke for Pope Joseph Ratzinger.

The sky is blue over Berlin, scream Italian sports punters while *The Scream* by Munch is found in Oslo.

Crude oil is over 100 dollars per barrel

for the first time while the presence of water on Mars is certain.

The USA have their first African American President in history: born in Honolulu, the son of a Kansas anthropologist and a Kenyan economist, he is also the first pop star of the new millennium.

The American real estate bubble causes a global economic crisis and puts the world of finance into trouble for a while. Everyday people learn to use terms like spread, bond, btp.

New gurus launch new slogans like *Stay hungry, stay foolish* or *Be stupid*, while the new rules of capitalism are set by the old Communist Party of China.

In Sirte, *the Colonel* is executed while the Arab Spring kicks off throughout North Africa. *Social networks* become the new *information networks* and a cryptocurrency called Bitcoin makes its debut. Small communication devices start a revolution for data management, market analysis and shopping. An algorithm tells us who we are, influences mass choices and even public opinion when it comes to choosing new leaders.

In Paris, a satirical weekly newspaper meets the blind fury of a new terrorist group calling itself Islamist: it's a new conflict escalation and all European capitals take precautions.

War, famine and political crisis force thousands and thousands of people to migrate in search for peace and work, favoring the return of the Russian word originally used for a cultural and political movement at the end of the nineteenth century.

Functional illiterates are boasting, old diseases reappearing, keyboard warriors teaming up and search engines becoming oracles.

It's 2018, 5119 considering the last of the four stages in Sanskrit scriptures: the Kali Yuga.



LA PRODUZIONE BERKEL



Mod. P

Tipo medio, indicata in particolare per alberghi, ristoranti, collegi, ecc. Diametro lama m/m 280.



Mod. 12

La macchina adatta per tutti i negozi. Diam. lama m/m 370.



Mod. 21

La macchina di lusso d'importazione. Diametro lama m/m 370.



Mod. 21
Elettrica

La più perfetta, la più moderna, la più razionale. Funzionamento elettrico e a mano. Diam. lama m/m 320.

La Berkel, che da oltre cinquant'anni studia, realizza e diffonde alla sua affezionatissima Clientela le sue ben note affettatrici, ha il piacere di illustrarvi in questa pagina la sua vasta gamma di macchine di costruzione nazionale ed estera che attualmente sono in vendita presso tutte le agenzie. Queste macchine, create con estremo rigore tecnico, appaiono sempre più perfezionate e rispondenti alle esigenze delle categorie interessate.



Mod. 9H

Una macchina di classe al servizio della Clientela. Diam. lama m/m 320.



Mod. USA/805
Affettatrice elettrica con
lama inclinata.
Diametro lama m/m 315.

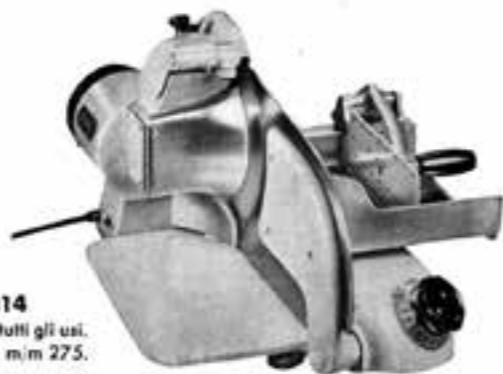

Mod. 114
Affettatrice per tutti gli usi.
Diametro lama m/m 275.

SUL MERCATO ITALIANO



Mod. NK
Automatica.
Portata kg. 5-10
divisione mini-
ma 5 gr.

Mod. 900
Semiautomatica.
Portata massima
kg. 15 divisione
minima 5 gr.



Mod. NF
Automatica.
Portata massima
kg. 2 divisione
minima 5 gr.



Precisione - Durata - Linea estetica



Mod. B
Quadrante gr. 0,200 div. gr. 1
" gr. 0,100 div. gr. 1/2
Portata massima kg. 1

Mod. 2007
Portata kg. 5-10-15-20
completamente
automatica.



Mod. AN
Portata kg. 5-10
15-20-30.
Completamente
automatica.



TRITACARNE

Lord-??

BREVETTO N. 2413





Berkel

theberkelworld.com

OPERE D'ARTE

Unexpected Custom
Cinzia Masetti, Yonah, Antonio Galluzzi, Antonio Armano
unexpected-custom.com

PROGETTO GENERALE E ALLESTIMENTO

Ni.Do Studio
arch. Gianluca Macchi, arch. Umberto Nuvaro
nidostudio.it

CONTENUTI MOSTRA

Fabio Battistin, Max Bettoni, Michele Battista Comi,
Filippo Perfido, Marco Proserpio
gvng-ho.com

ALLESTITORE

Arti Visive srl
Fabrizio Rulent, Marco Panontin, Alessandro Fogolin
artivisive.net

FOTOGRAFO

OPIFICIO42
Pierluigi Fossa
opificio42.it

RESTAURO

La Bottega del Restauro
Erik Luca
labottega-delrestauro.com

ARREDI AREA LOUNGE

MF Wood Design
Bibo

UFFICIO STAMPA

MCS Web
Stefano Citterio, Gloria Cerasa
mcsweb.it

PROGETTO GRAFICO

Paolo Proserpio, Jacopo Frigerio, Alessandro Comotti

TRADUZIONI

Laura Kennedy

SERVICE TECNICO

IK Project
Francesco Previdi, Paolo Mango
ik-project.com

SPONSOR TECNICO

Pineider
pineider.com

BERKEL ringrazia la proprietà **ROVAGNATI S.p.A.**

VAN BERKEL INTERNATIONAL

IL PRIMO OGGETTO È ANCHE L'ULTIMO.
QUELLO CHE VIAGGIA CON NOI DALL'INIZIO ALLA FINE.
CHE CI SPINGE VERSO IL FUTURO
ATTRAVERSO IL PIÙ SEMPLICE DEI GESTI.
CHE NON CAMBIA CON LO SCORRERE DEL TEMPO
MA NE SEGUE RITMI E MUTAMENTI
RIMANENDO SEMPRE FEDELE A SE STESSO E QUINDI UNICO.

THE FIRST OBJECT IS ALSO THE LAST.
THE ONE TRAVELING WITH US FROM BEGINNING TO END.
PUSHING US TOWARDS THE FUTURE
WITH THE SIMPLEST OF GESTURES.
REMAINING THE SAME THROUGH THE PASSING OF TIME
YET FOLLOWING ITS RHYTHMS AND CHANGES WHILE STAYING
TRUE TO ITSELF AND THEREFORE UNIQUE.

Berkel